

SMAレセプタクルキットの取り付け手順

MTF-0008-01A

MTF-0008-01B

MTF-0008-01C

SMAレセプタクルキットの取り付け手順

1. SMAレセプタクルキット (MTF-0008-01X) の各名称と対応プリント基板厚

1-1 SMAレセプタクルキットの部品



写真1-1 SMAレセプタクルキットの部品

1-2 対応プリント基板厚

対応するプリント基板の厚さは、SMAブロックとSMAレセプタクルの取り付け方向により、2通りがある。(表1-1参照)

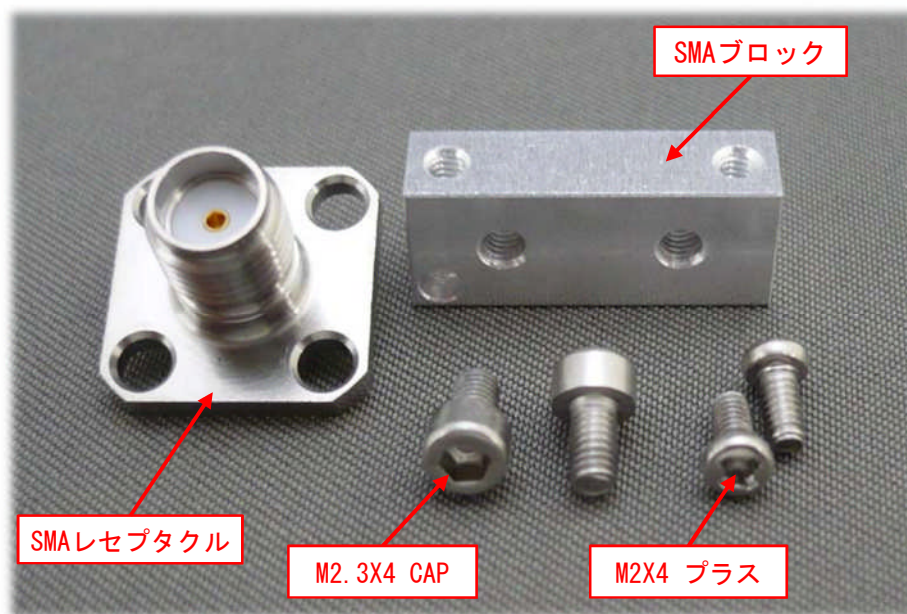

写真1-2 SMAブロックとSMAレセプタクルの取り付け方向

型式	対応プリント基板厚		SMAブロックの 高さ(H)
	取り付け方向 A	取り付け方向 B	
MTF-0008-01A	0.55mm~0.85mm	0.24mm~0.54mm	7.4mm
MTF-0008-01B	0.85mm~1.15mm	0.54mm~0.84mm	6.8mm
MTF-0008-01C	1.40mm~1.70mm	1.05mm~1.35mm	5.7mm

表1-1 対応プリント基板厚

当社製プリント基板MTF-0041-01A (PWB) とMTF-0041-02A (PWB) の基板厚は0.7mm

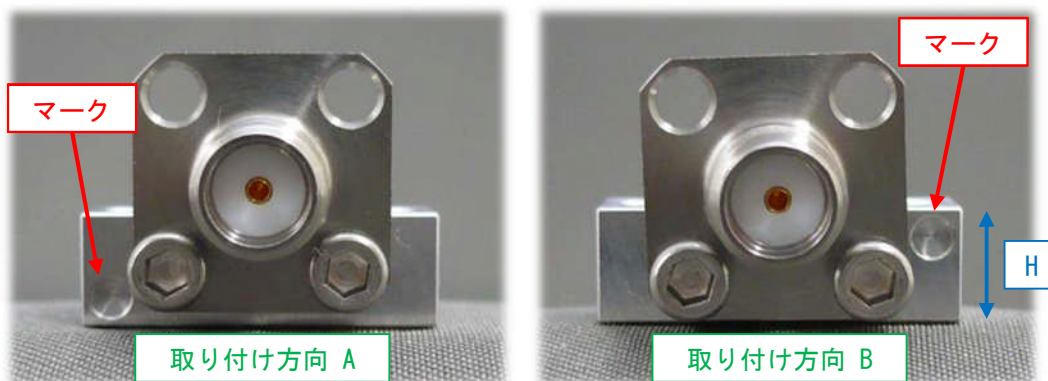
SMAレセプタクルキットの取り付け手順

2. SMAブロックの取り付け

2-1 SMAブロックの取り付け

- SMAブロックとプリント基板をM2X4プラスネジで仮止めする。
- SMAブロックとプリント基板を平らな面の上に置き、段差がでない状態にしてM2X4プラスネジを締め付ける。



写真2-1 SMAブロックとプリント基板の取り付け

2-2 SMAブロックとプリント基板の取り付け面

SMAブロック面とプリント基板端は、段差がでないように取り付ける。

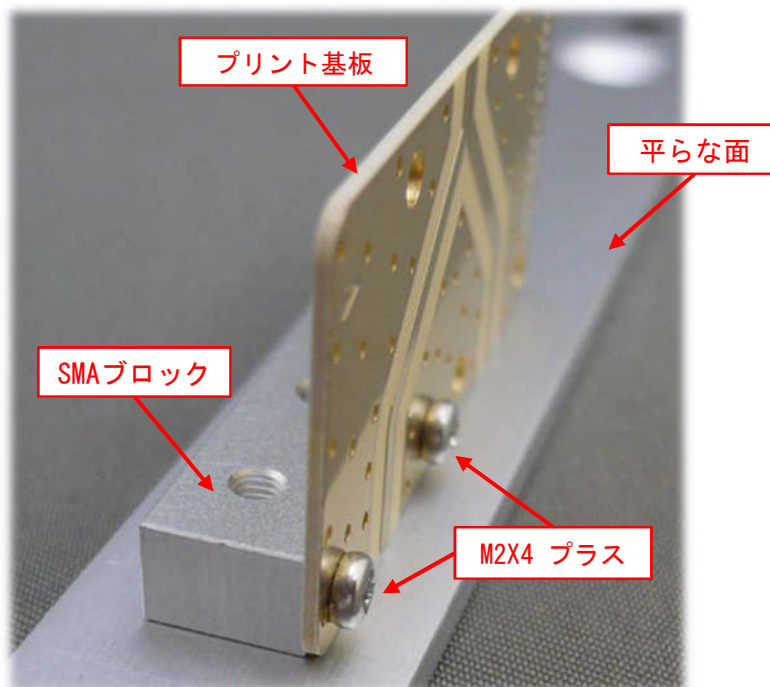

写真2-2 SMAブロックとプリント基板の取り付け面

SMAレセプタクルキットの取り付け手順

3. SMAレセプタクルの取り付け

3-1 SMAレセプタクルの位置合わせ

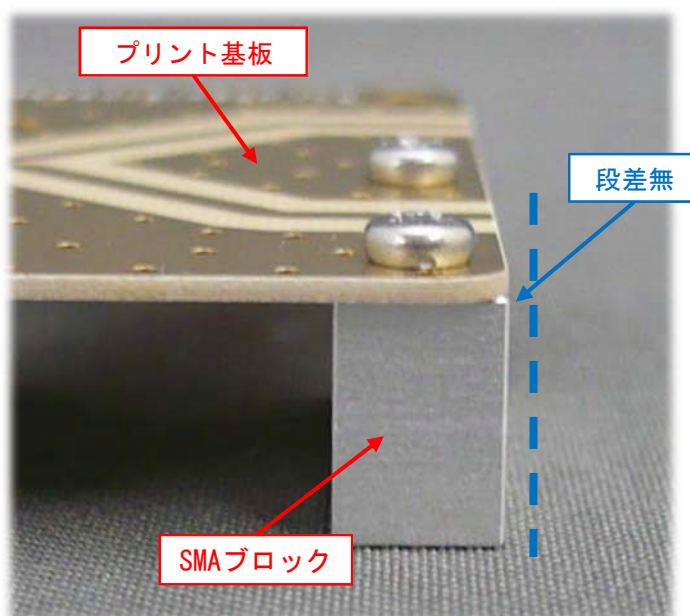
SMAレセプタクルをSMAブロックにM2. 3X4 CAPで仮止めする。
SMAレセプタクルの芯線をパターンを中心に合わせる。



写真3-1 SMAレセプタクルの位置合わせ

3-2 SMAレセプタクルの取り付け

- SMAレセプタクルをプリント基板に加圧しながらM2. 3X4 CAPを締め付ける。
- 必要に応じて、SMAレセプタクルの芯線をハンダ付けする。

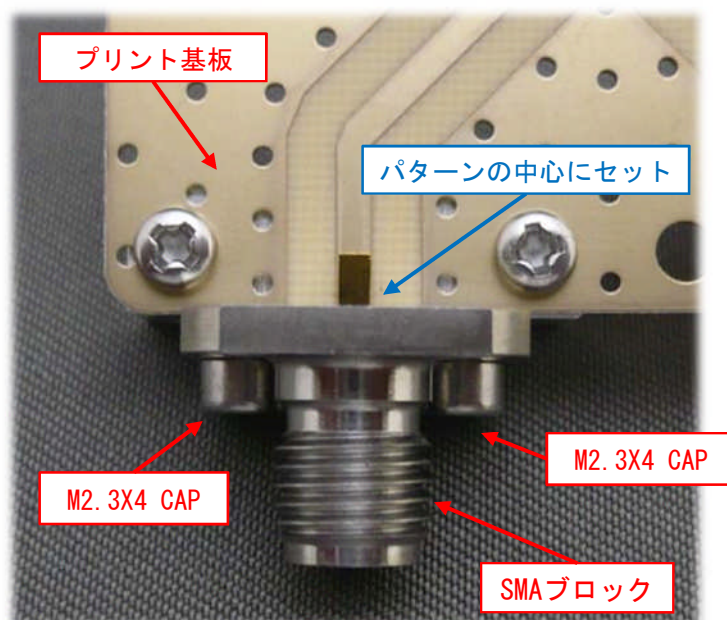

写真3-2 SMAブロックとプリント基板の取り付け

SMAレセプタクルキットの取り付け手順

4. プリント基板の取り付け部

4-1 下図にSMAレセプタクルキット取り付け部を示す。

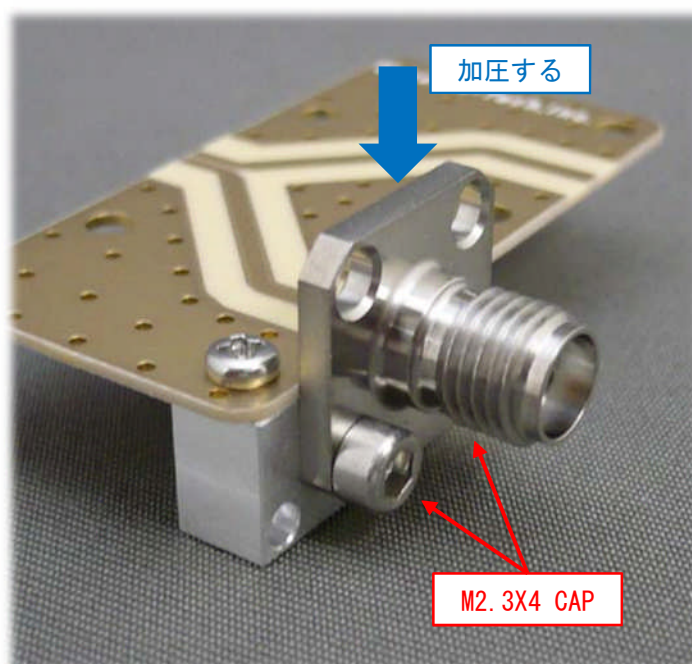
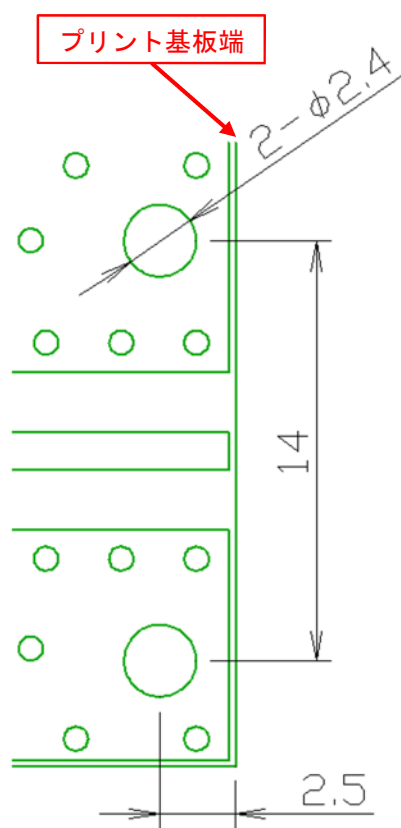

図4-1 SMAレセプタクルキット取り付け部

株式会社メジャーテック
〒361-0066 埼玉県行田市上池守377-6
TEL : 048-598-6570 FAX : 048-598-6571
URL : <http://www.measure-tech.co.jp>